

PIETEMENT ELECTRIQUE TELESCOPIQUE

ConSet® - MODELE 501-11
(PAT. PENDING)

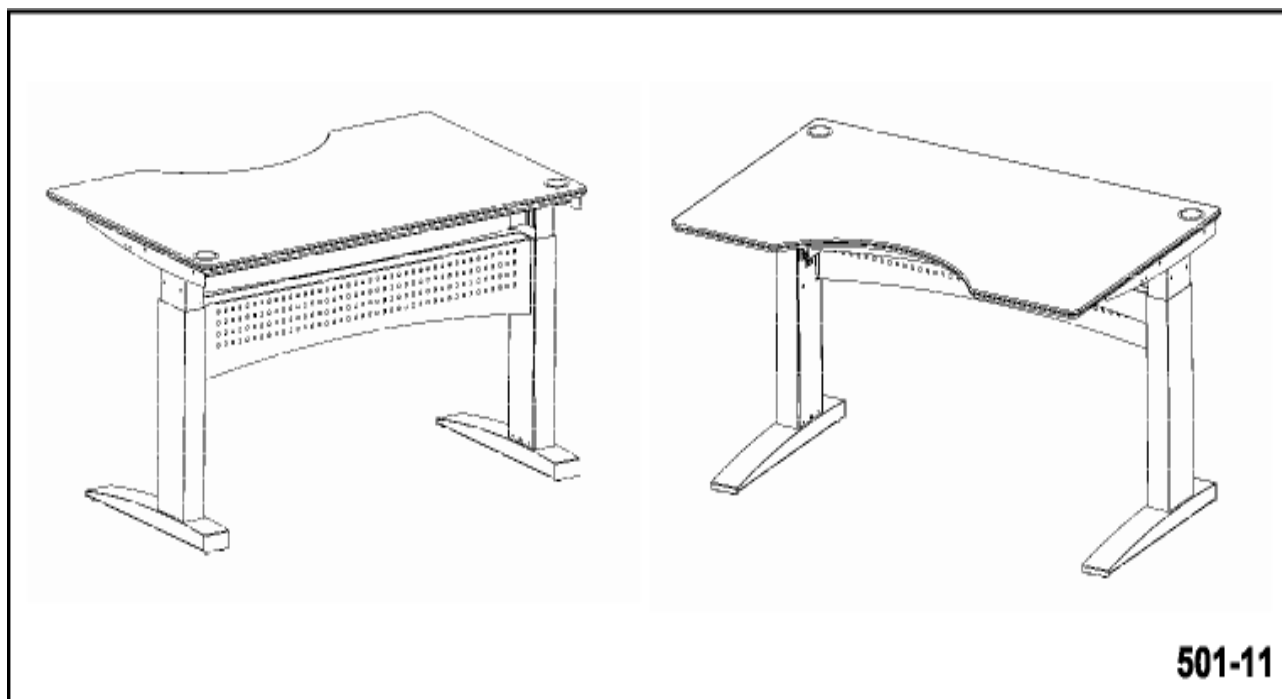

INSTRUCTIONS D'ASSEMBLAGE / UTILISATION

F



ATTENTION

Attention: La non-observation des instructions d'assemblage, de sécurité et du mode opératoire et des avertissements de sécurité relatifs à l'utilisation de ce produit peut provoquer des blessures corporelles sérieuses

NOTE IMPORTANTE !

Avant d'installer, d'utiliser et d'entretenir le piétement, tout installateur doit étudier soigneusement le présent manuel, afin d'en acquérir une compréhension complète.

TABLE DES MATIERES

1. AVERTISSEMENTS DE SECURITE
2. UTILISATION
3. PREPARATION ET INSTALLATION
4. UTILISATION
5. MAINTENANCE ET DEFAUTS
6. DONNES TECHNIQUES
7. GARANTIE ET SERVICES
8. INSTRUCTIONS D'ASSEMBLAGE
9. DECLARATION DE CONFORMITE

1. AVERTISSEMENTS DE SECURITE

- Ce piètement est conforme aux règlements de sécurité. Un usage différent de ce pour quoi il a été conçu peut causer des dommages aux personnes et au système.
- Veuillez lire le manuel d'utilisation avant d'utiliser le système. Il vous apporte des informations importantes quant à la sécurité, l'utilisation, l'installation et l'entretien de la table, et par conséquent contribue à vous protéger et à éviter d'endommager la table.
- Veuillez conserver ce manuel et le transmettre à tout futur acquéreur de ce matériel !

2. UTILISATION

- Le piètement à hauteur variable est conçu pour les stations de travail dans un environnement sec. La hauteur est réglable indéfiniment afin de s'ajuster aux utilisateurs de différentes morphologies, y compris handicapés moteurs, et à des **tâches variées alternant la position assise et la position debout**.
- Ils n'ont pas été conçus pour d'autres tâches que celles décrites dans le présent manuel, c.à.d. qu'ils ne doivent pas être utilisés dans des environnements humides, ni pour soulever des personnes. Toute utilisation est faite aux risques de l'utilisateur !
- **Ne pas s'étendre, s'asseoir, ou se percher sur ou sous le mécanisme.**
- **Les enfants doivent manipuler la table sous la supervision d'adultes.**
- **Responsabilité** : Le fabricant et l'importateur n'acceptent aucune réclamation sur le fonctionnement ou la responsabilité d'utilisation suite à un usage non conforme et/ou différent de ce pour quoi il est conçu et décrit dans le présent manuel.

3. PREPARATION ET INSTALLATION

Lorsque les piètements ont été assemblés (voir les instructions d'assemblage p. 4 et 5) régler les vérins à vis sous les pieds pour affiner l'horizontalité et la stabilité du piètement au sol. Ensuite connecter l'alimentation au secteur (230V AC). La table est prête.

- Assurez vous qu'aucun câble ne puisse être endommagé.
- Placez le bureau à une distance suffisante des fenêtres, radiateurs, autres meubles, afin que personne ne soit blessé ou coincé par son fonctionnement.
- Ne pas stocker d'objet de hauteur supérieure à 55 cm sous le plateau (caissons p.ex.)

4. UTILISATION



Monte / baisse:

Presser le bouton **marche/arrêt**, puis le bouton **basculeur** à gauche ou à droite (montée/descente)

5. MAINTENANCE ET DEFAUTS

- Le bureau ne nécessite aucun entretien, conformément à ce qui est décrit dans le chapitre 2 des instructions d'utilisation.
- Le nettoyage se fait avec un chiffon doux.
- Si vous entendez un bruit de crécelle en fonctionnement, arrêtez le fonctionnement et contactez votre Revendeur.

6. DONNES TECHNIQUES

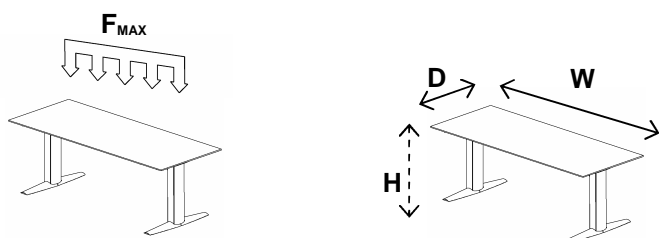

Matériaux et poids du bâti :	Acier, gris argent ou noir ~ 50 kg
W = longueur :	116 cm ou 156 cm ou 196 cm
D = largeur :	73 cm
H = course :	63 - 120 cm
V = vitesse :	~28 mm/s.
F_{MAX} = Charge maxi. Sur le plateau 	150kg
Mise en marche :	Boutons bascule
Tension :	220-230 VAC / 50Hz
Consommation :	100 Watt en fonction, 0 W en standby

7. COMPOSANTS

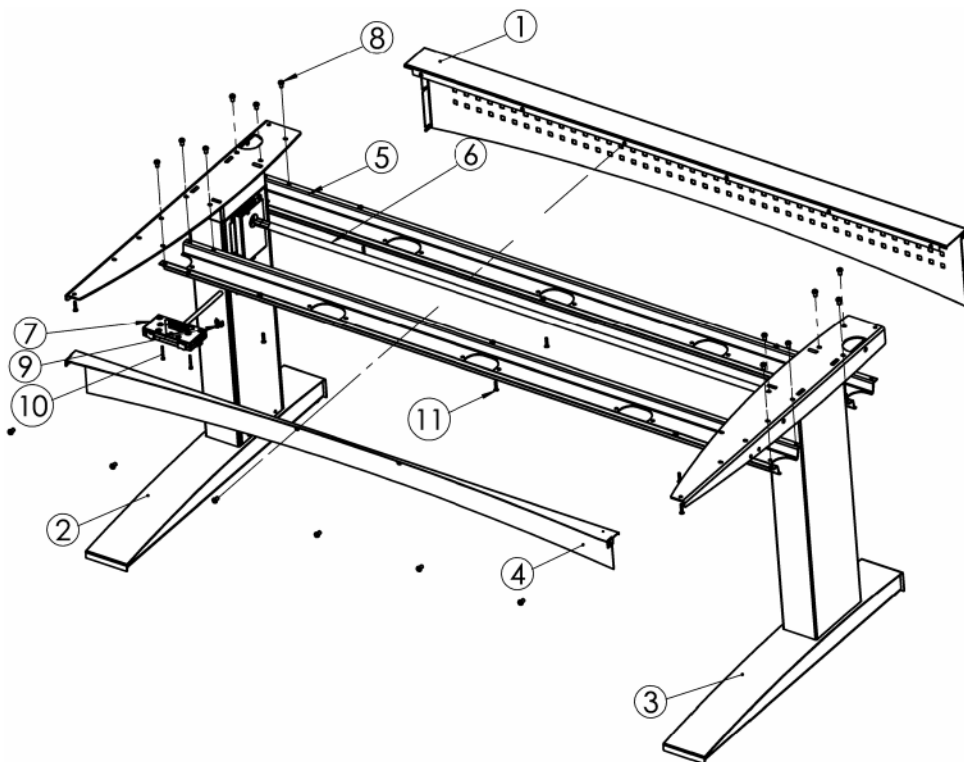

Repère	Qté	Réf.	Description
1	2	103560	Traverse inférieure
2	1	103500	Jambe gauche
3	1	103490	Jambe droite
4	1	303690	Traverse inférieure
5	2	103570	Goulotte
6	1	303970	Tube de transmission
7	1	103520	Boitier de commande
8	18	303440	Vis M6 x10
9	2	300960	Cavalier de maintien du câble d'alim.
10	2	300950	Vis à panneau tête cruciforme PZ 2
11	10	300700	Vis 4x20 tête fraisée cruciforme PZ2

8. ASSEMBLAGE

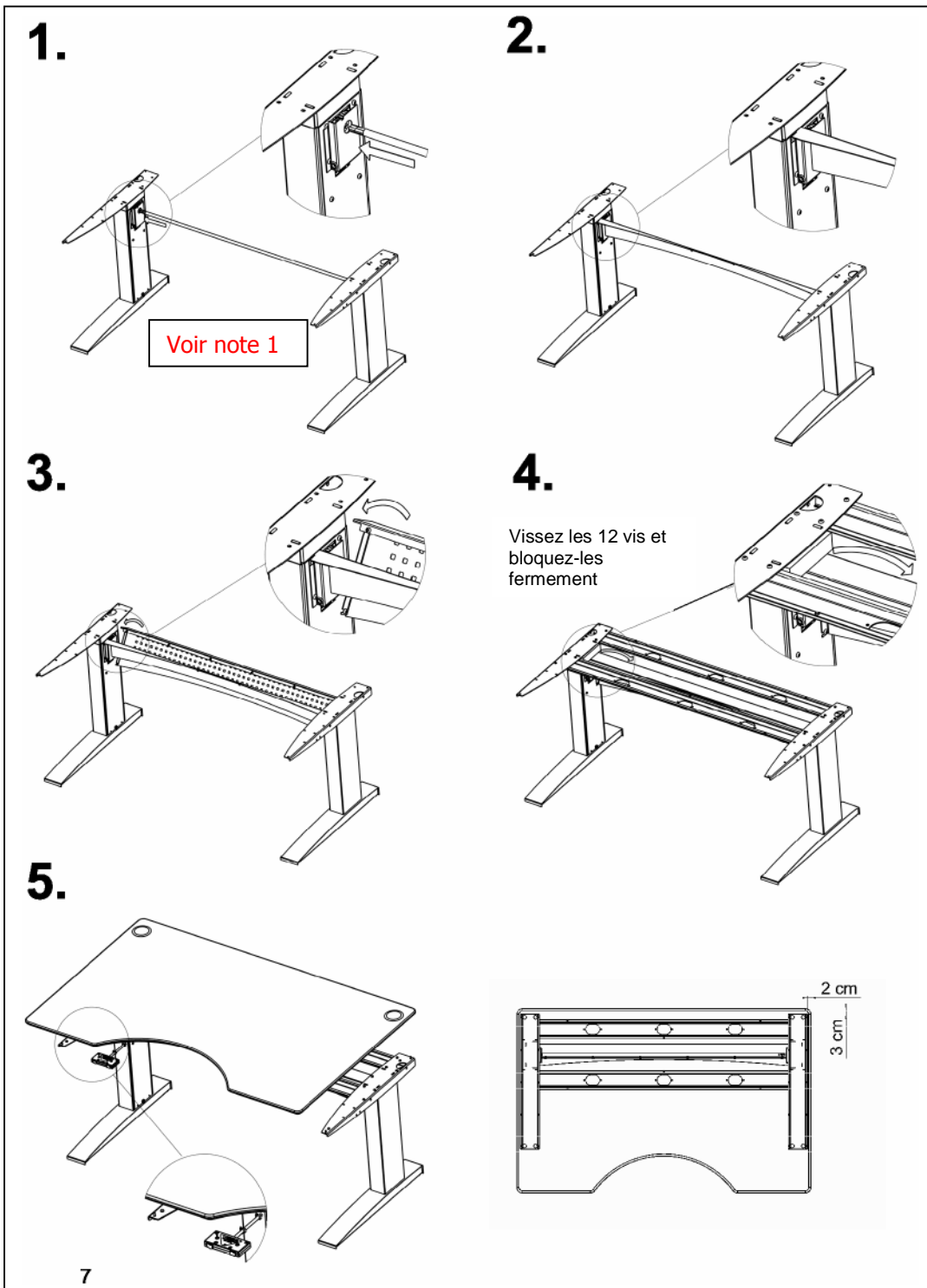

NOTES:

1. Assurez-vous avant le montage que les 2 jambes sont réglées d'usine au même niveau. Pour cela : branchez la jambe gauche (moteur) au secteur en connectant le transformateur et branchez le panneau de contrôle (fig. 1). Faites monter puis descendre afin que la jambe soit au niveau le plus bas, en position d'arrêt. Ensuite présentez la jambe droite (sans moteur) et assurez vous que les 2 jambes sont au même niveau. Si la jambe droite est plus basse, il suffit de brancher le tube de transmission sur l'axe de cette jambe et de le faire pivoter manuellement (1/2 tour en général) afin d'amener le support plateau au niveau de celui de la jambe gauche. Si la jambe droite est plus haute, il suffit de la faire monter légèrement avec le panneau de contrôle électrique. Dans tous les cas, si la différence est faible un ajustement des patins à vis sous les pieds peut amener les supports plateau au même niveau. Débranchez ensuite et procédez au montage du châssis comme indiqué ci-dessus.
2. Assemblez tous les composants avant la connexion au secteur.

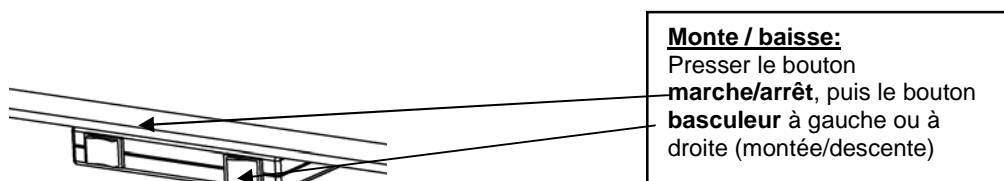

Fig. 1

Le bureau est à présent assemblé. Suivez les instructions d'utilisation dans le chapitre 2.

9. DECLARATION DE CONFORMITE

Nous déclarons sous notre seule responsabilité que les produits ci-après :

- Piètements électriques à hauteur variable ConSet modèle 501-11

Qui sont couvert par cette attestation, sont conformes avec les standards et les autres documents normatifs suivants :

- Directive 98/37/EF
- Directive 89/336/EØF et modifications ultérieures
- Directive 73/23/EØF et modifications ultérieures

Pour ce qui concerne la Directive sur les machines (98/37/EF) sachez que :

- Les mobiliers à hauteur variable sont considérés comme des machines et
- Les mobiliers à hauteur variable ne doivent pas être utilisés avant un assemblage complet, conformément aux instructions.

Fabricant	Importateur
ConSet A/S Staalvej 14-16 DK-6900 Skjern Denmark Tel: +45 9680 0080, Fax: +45 9680 0081 www.conset.com conset@conset.com	EASY MOOV' sarl 32 Avenue de la Plaine F-74000 ANNECY France Tel : +33 (0)450 457 690 www.easymoov.fr courrier@easymoov.fr