



easymoov



VENSET

## Pack batterie 24V 1,7 Ah

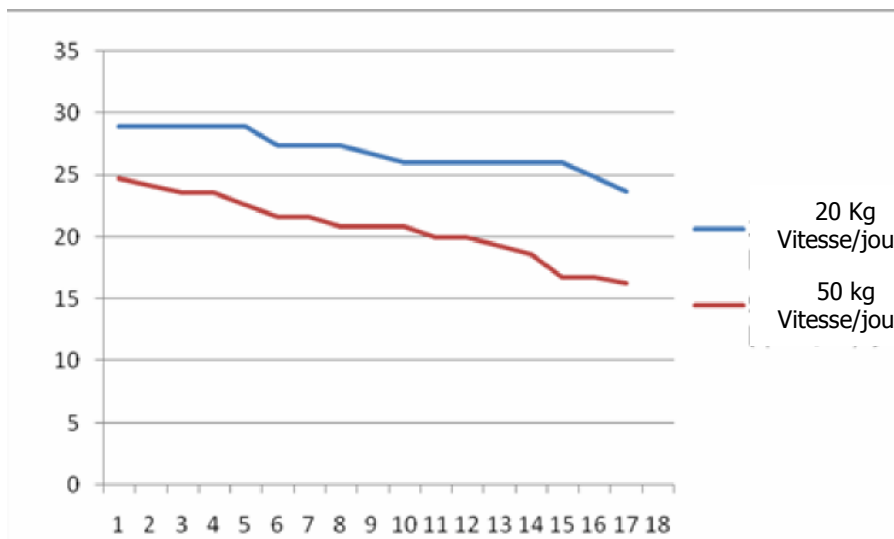
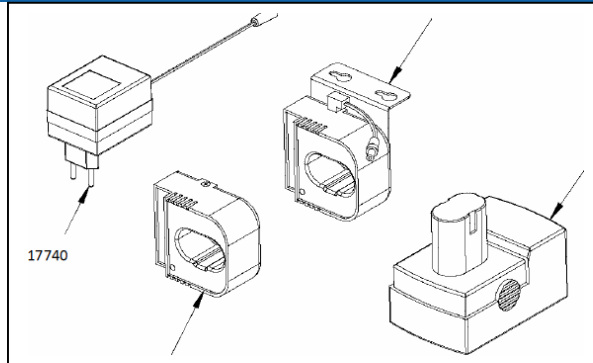

<b>Bleu</b> Conditions : Charger 20 kilos sur la colonne DF-019 2 courses complètes chaque jour	<b>Rouge</b> Conditions : Charger 50 kilos sur la colonne DF-019 2 courses complètes chaque jour
Ref. composant	
112540	Pack batterie, (batterie+chargeur+transfo) 24 VDC / 1,7 Ah / NiCd
318320	Batterie de rechange, 24 VDC / 1,7 Ah / NiCd

### En option :

110081	Pack télécommande radio-fréquence (RF)
105020	Boitier de contrôle manuel

Ce pack permet un fonctionnement autonome de votre colonne électrique dont l'autonomie dépend du poids du plateau. Il s'adapte à la colonne DF019. ainsi qu'à d'autres piétements électriques.

Pour tous renseignements :

- 14 rue Camille Flammarion – 25000 BESANCON – Tel : 0381 500 300.  
Courriel : [courrier@easymoov.fr](mailto:courrier@easymoov.fr) Site : [www.easymoov.fr](http://www.easymoov.fr)  
RCS BESANCON 488 427 121 – SIRET 48842712100014